

heftig

news . music . lifestyle



...mit
Vollgas
auf die
pole position

MEDIADATEN 2012

Auflage und Erscheinungsweise

Das heftig Magazin erscheint im Jahr 2012 in einer Gesamtauflage von 180.000 Exemplaren.

Ab Frühjahr 2012 erweitern wir unser Verbreitungsgebiet und sind in den sechs größten Städten Frankens vertreten: Neben unserer Basis Bayreuth verteilen wir auch in Nürnberg (mit Fürth) und Erlangen sowie Bamberg. Ganz neu an Bord wird Würzburg als fünfte Stadt mit eigenem Cover sein. In diesen sechs Städten leben rund 1.000.000 Einwohner!

Geplante Erscheinungstermine 2012:

Freitag, 06.01.; Freitag, 03.02.; Freitag, 02.03.; Dienstag, 03.04.; Freitag, 04.05.; Freitag, 01.06.; Dienstag, 03.07.; Freitag, 03.08.; Dienstag, 04.09.; Donnerstag, 04.10.; Freitag, 02.11.; Dienstag, 04.12.

Redaktions- und Anzeigenschluss:

Redaktionelle Inhalte sowie gebuchte Anzeigen sind jeweils bis zum 15. des Vormonats anzuliefern.

Die Festival-Sonderausgabe wird im Jahr 2012 in die reguläre Ausgabe integriert. Das heftig Magazin erhält in den Monaten April, Mai, Juni, Juli, August und September einen Wendetitel. In diesem Zeitraum wird die Auflage auf monatlich 20.000 Exemplare verdoppelt.

Diese werden deutschlandweit und auf ausgewählten Festivals verteilt. Der Vorteil: Jeden Monat aktuelle Festival-Informationen und für den Leser sowie die Anzeigenkunden ein Mehrwert! Die Leser erhalten zu den aktuellen Festival-News auch noch das normale heftig Magazin. **Anzeigenkunden sind in diesen Monaten mit der doppelten Auflage zum gleichen Preis deutschlandweit präsent!**

Anzeigenformate

Das heftig Magazin erscheint im Format DIN A5 (148 x 210 mm). Der Satzspiegel beträgt 128 x 185 mm.

Wir bitten Sie, Ihre Anzeigen mit 5 mm Randbeschnitt umlaufend anzulegen. Bei Doppelseiten bitten wir Sie, mittig keine relevanten Inhalte anzulegen (Abstand zur Seitenmitte ca. 5 mm).

	Anzeigenformat	inkl. Randbeschnitt
Titelseite	148 x 143 mm	158 x 143 mm (Beschnitt nur oben und unten)
1/1 Seite	148 x 210 mm	158 x 220 mm
2/1 Seite	296 x 210 mm	306 x 220 mm
1/2 Seite hoch	74 x 210 mm	84 x 220 mm
1/2 Seite quer	148 x 105 mm	158 x 115 mm
1/3 Seite hoch	49 x 210 mm	59 x 220 mm
1/3 Seite quer	148 x 70 mm	158 x 80 mm
1/4 Seite hoch	74 x 105 mm	84 x 115 mm

Weitere Werbeformate und Anzeigenstrecken auf Anfrage!

Datenanlieferung

Der Kunde ist für die Qualität der angelieferten Druckvorlagen selbst verantwortlich. Haftungs- und Schadenersatz für mangelhafte Druckqualität aufgrund Ihrer fehlerhafter Daten, kann nicht übernommen werden. Bitte liefern Sie Ihre vierfarbigen (CMYK) Druckunterlagen als .jpg / .tif / .eps / .pdf, mit allen Schriften und Bildern (mindestens 300 DPI Auflösung) an.

Das heftige Vertriebsnetzwerk

Mit viel Know-How zum perfekten Ergebnis!

Bei der Verteilung unserer monatlichen Printausgabe, sowie beim Vertrieb der Festival-Sonderausgabe bauen wir zum einen auf unser eigenes Vertriebsnetz, zum anderen auf das langjährige Know-How unserer Vertriebspartner vor Ort, die sich mit den jeweiligen Gegebenheiten der einzelnen Städte bestens auskennen. Auf diesem Wege können wir eine pünktliche und zuverlässige Verteilung unserer Magazine gewährleisten.

Nürnberg / Fürth / Erlangen

Mit „Flyer 24“ zeichnet sich das wohl erfahrenste Unternehmen im Bereich Promotion & Marketing für die Verteilung der heftig Ausgabe Nürnberg verantwortlich. Flyer 24 verfügt aktuell über 1.200 hochwertige Ständersysteme aus Edelstahl, welche in den Bereichen Freizeit, Gastronomie und Einzelhandel positioniert sind.

Bayreuth

Die Verteilung der Bayreuth Ausgabe erfolgt über den Eigenvertrieb. Insgesamt stehen uns rund 60 Auslagestellen zur Verfügung, welche sich auf die Bereiche Einzelhandel, Gastronomie, und Freizeit konzentrieren.

Bamberg

Unser Vertriebspartner „Franken Promo“ verfügt über insgesamt 400 Auslagestellen im Raum Bamberg. Auch hier ist eine gute Platzierung aufgrund von Auslagedisplays garantiert, der Schwerpunkt bezüglich der Auslagestellen liegt ebenfalls im Bereich Gastronomie, Freizeit und Einzelhandel.

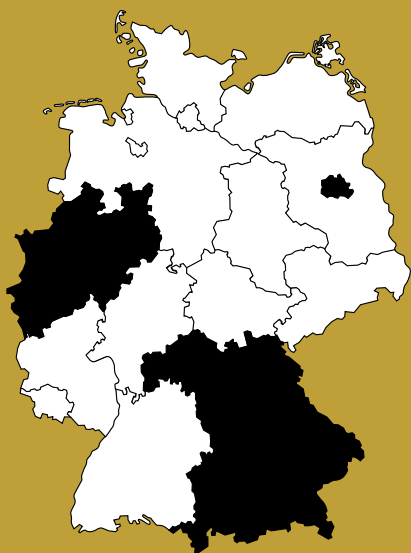

Würzburg

In unserer neuen heftig-Stadt steht uns das Team der Posthalle zur Seite. Direktverteilung in der Location sowie in den Hotspots der unterfränkischen Metropole werden das Magazin in der Residenzstadt bekannt machen.

Festival-Sonderausgabe 2012

Unsere Festival-Sonderausgabe wird neben den regulären Städten auch deutschlandweit verteilt. Dazu zählen in Bayern die Städte München, Regensburg, Hof oder Schweinfurt.

Weiterhin wird in Berlin und den NRW-Städten Köln, Düsseldorf und Bochum verteilt. Mit Sure Promotions steht uns dabei ein weiteres fachmännisches Vertriebsunternehmen zur Seite, zu dessen Referenzen z. B. „Nature One“ oder die Eventreihe „Sensation“ zählt.

Die Festival-Sonderausgabe wird zudem im jeweiligen Monat auf den relevanten Festivals vor Ort verteilt.

Anzeigenpreise 2012

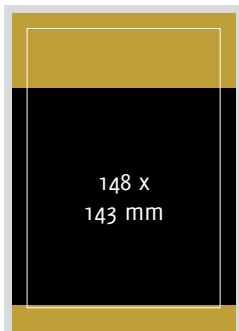

Umschlagseite U1

Auf der Umschlagseite besteht die Möglichkeit, einen Künstler oder ein Produkt bestmöglich in Szene zu setzen. Buchbar in ein bis fünf Städten

Wichtig: Die Umschlagseite sollte keine gestaltete Anzeige enthalten sondern ein aussagekräftiges Künstler- oder Produktbild, das dann im heftlig-Layout mit weiteren Informationen versehen wird.

je heftlig-Standort **899,- € netto**



Umschlagseite U4

Eine der auffälligsten Anzeigenflächen im Magazin ist die Rückseite des Heftes. Sie ist buchbar in ein bis fünf Städten und schließt die Ausgabe ab.

Achtung: Durch die Kombination mit der Festival-Sonderausgabe schließt die Umschlagseite U4 von April bis September die reguläre Ausgabe im Innenteil ab!

je heftlig-Standort **599,- € netto**



Umschlagseite U2 oder U3

Auch die inneren Umschlagseiten sind zum einen städteorientiert buchbar, zum anderen überregional in mehreren oder allen Städten. Da diese Seiten sehr beliebt sind, sind nur noch wenige Flächen für das Jahr 2012 buchbar. Wir teilen Ihnen gerne mit, welche Umschlagseiten in den fünf heftlig-Ausgaben noch verfügbar sind.

je heftlig-Standort **399,- € netto**

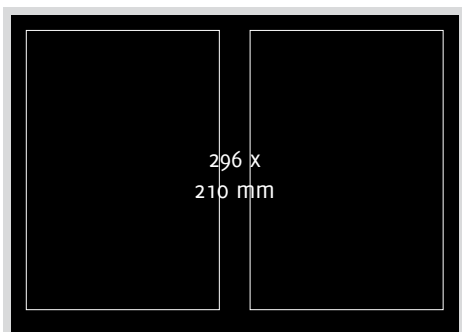

2/1-Seite

Die doppelseitige Anzeige ist der Blickfang im heftlig Magazin und wird in allen fünf Erscheinungsstädten abgedruckt. Die Platzierung erfolgt im gewünschten Themenblock.

799,- € netto

Anzeigenpreise 2012

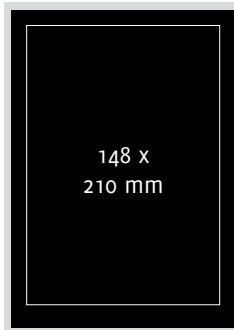

1/1-Seite

Ganzseitige Anzeigen sind eine perfekte Darstellung Ihrer Produkte oder Veranstaltungen. Sie erscheinen in allen fünf Städteausgaben und können im gewünschten Themenblock platziert werden. Somit erreicht die Anzeige ihre gewünschte Leserschicht optimal!

499,- € netto

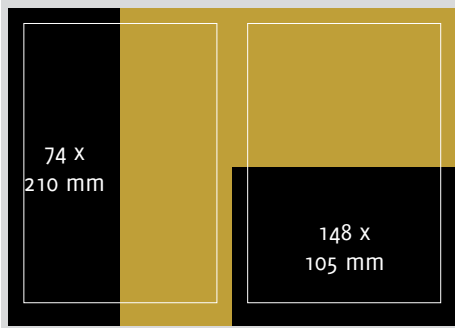

1/2-Seite (Quer- oder Hochformat)

Ob im Quer- oder Hochformat: Halbseitige Anzeigen sorgen dafür, dass Ihr Produkt oder Event in den fränkischen Metropolen ins rechte Licht gerückt wird - zu einem unschlagbaren Preis! Da die Anzeigen thematisch passend platziert werden und im Regelfall noch eine interessante Redaktion erscheint fallen sie dem Leser gleich ins Auge.

249,- € netto

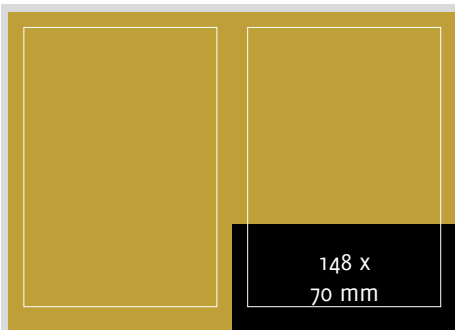

1/3-Seite (Quer- oder Hochformat)

Darf es etwas kostengünstiger sein? Dann wäre eine 1/3-seitige Anzeige vielleicht das Richtige. Entweder als schmaler Streifen an der Außenseite oder als Block, gerne auch in der Seitenmitte - dieses Werbeformat sticht heraus. Natürlich sind auch diese Anzeigen in allen fünf Printausgaben im gewünschten Bereich zu finden.

179,- € netto

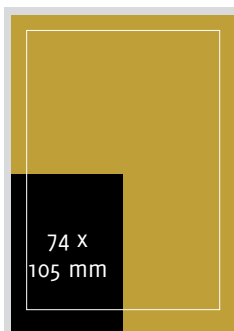

1/4-Seite (nur Hochformat)

Egal ob für eine Party, ein Konzert oder ein Event-Highlight in ihrem Unternehmen: Mit der 1/4-seitigen Anzeige können Sie Ihrer Botschaft im heftig Magazin für einen günstigen Preis richtig in Szene setzen! Natürlich ist auch diese Anzeige in allen Städten vertreten und bringt Ihre Werbung zusätzlichen dem Leser nahe - genau an der Stelle, an der Sie wünschen!

129,- € netto

Das Unternehmen

Die Geschichte eines zeitgerechten Netzwerkes entstand im Jahre 1992, als sich in der Hauptstadt Berlin ein neuartiger Sound etablierte – der Name des „elektronischen Beat“ war TECHNO.

Angetrieben von den schnellen Beats auf der ersten Mayday, sowie den szeneeorientierten, redaktionellen Berichterstattungen der „Frontpage“ war man bereit für den Weg in die Verantwortung.

Mit einem auf 140qm gelegenen „Record-Store“ in den Räumen einer ehemaligen Nervenarztpraxis und der Anmietung einer 800qm großen Industriehalle für den ersten eigenen Techno Event trat man 1992 ein in das Segment der „Selbstständigkeit“.

Seither ist viel passiert, die folgenden Beispiele gewähren einen Einblick in die Highlights denen man beiwirkte und die dem Wachstum des Netzwerkes zum heutigen Zeitpunkt beitrugen.

- Ausrichtung größerer Events
- Ausrichtung von Club-Events
- Geschäftsführung Fridays Club und A9 Events
- Leitung Verkauf im Bereich Online-Druckerei
- persönliche Berichterstattung von Event-Highlights wie dem „Camel Air Rave Las Vegas“
- persönliche Berichterstattung „Paradise Club“ auf einem ehemaligen Minensuchboot durch die griechische Ägäis
- Loveparade Float Teilnahme 1998 – 2002
- Offizieller Medienpartner „Loveparade 2003“
- Offizieller Medienpartner „Die Wellenreiter“
- 2003: Erscheinen der ersten Print-Ausgabe Bayreuth
- 2006: Expansion Print-Ausgabe Nürnberg
- 2007: Expansion Print-Ausgabe Bamberg
- 2008: Expansion Festival Sonderausgabe
- 2009: Refresh heftig Magazin in sämtlichen Erscheinungsstädten sowie dem Internetauftritt heftig.tv
- 2010: mit 2,2 Millionen Seitenaufrufen das bisher stärkste Online-Jahr
- 2011: erste Festival Sonderausgabe in sechsstelliger Auflage (100.000 Exemplare) mit deutschlandweiter Verteilung
- 2011: Expansion Print-Ausgabe Erlangen
- Dezember 2011: Refresh heftig-Logo und Magazin zur 75. Ausgabe
- 2011: Mit 4,6 Millionen Seitenaufrufen konnten die Online-Zugriffe mehr als verdoppelt werden
- Frühjahr 2012: Expansion Print-Ausgabe Würzburg



heftig Magazin | Inh. Frank Günther

Hussengutstraße 43 | 95445 Bayreuth | Phone: +49 921 - 28 99 64 40 | Fax: +49 921 - 28 99 64 47

Mail: info@heftig-magazin.de | Web: www.heftig-magazin.de

Social: www.facebook.com/heftigmagazin | <http://www.twitter.com/heftigmagazin>